



Certifikováno
dle ČSN EN 1176



Vyrobeno
v ČR

TECHNICKÉ ÚDAJE

Katalogové číslo
16 3900 0001

Rozměry zařízení (d x š x v)
162 x 15 x 165 cm

Materiály
sloupky z přírodní douglasky, tenkovrstvá
lazura, kotevní prvky žárové pozinkované
a lakované, akustické desky z přírodního
dubu

Přípevnění
zabetonováním

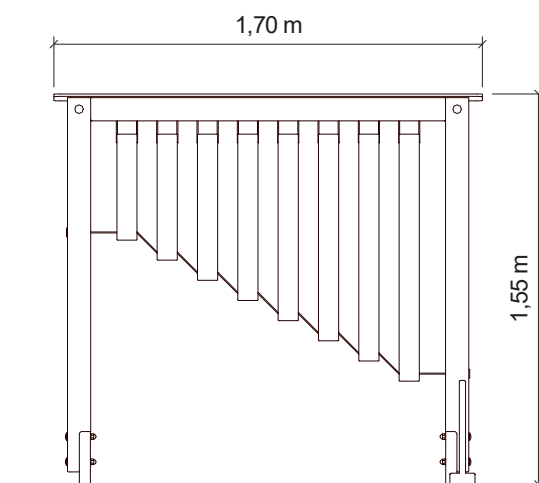

Měřítko 1:30